

România

GHID RAPID

---

# T TOUCH 2.0

*CUSTOM*®



Vă mulțumim pentru că ați  
ales un produs Custom®

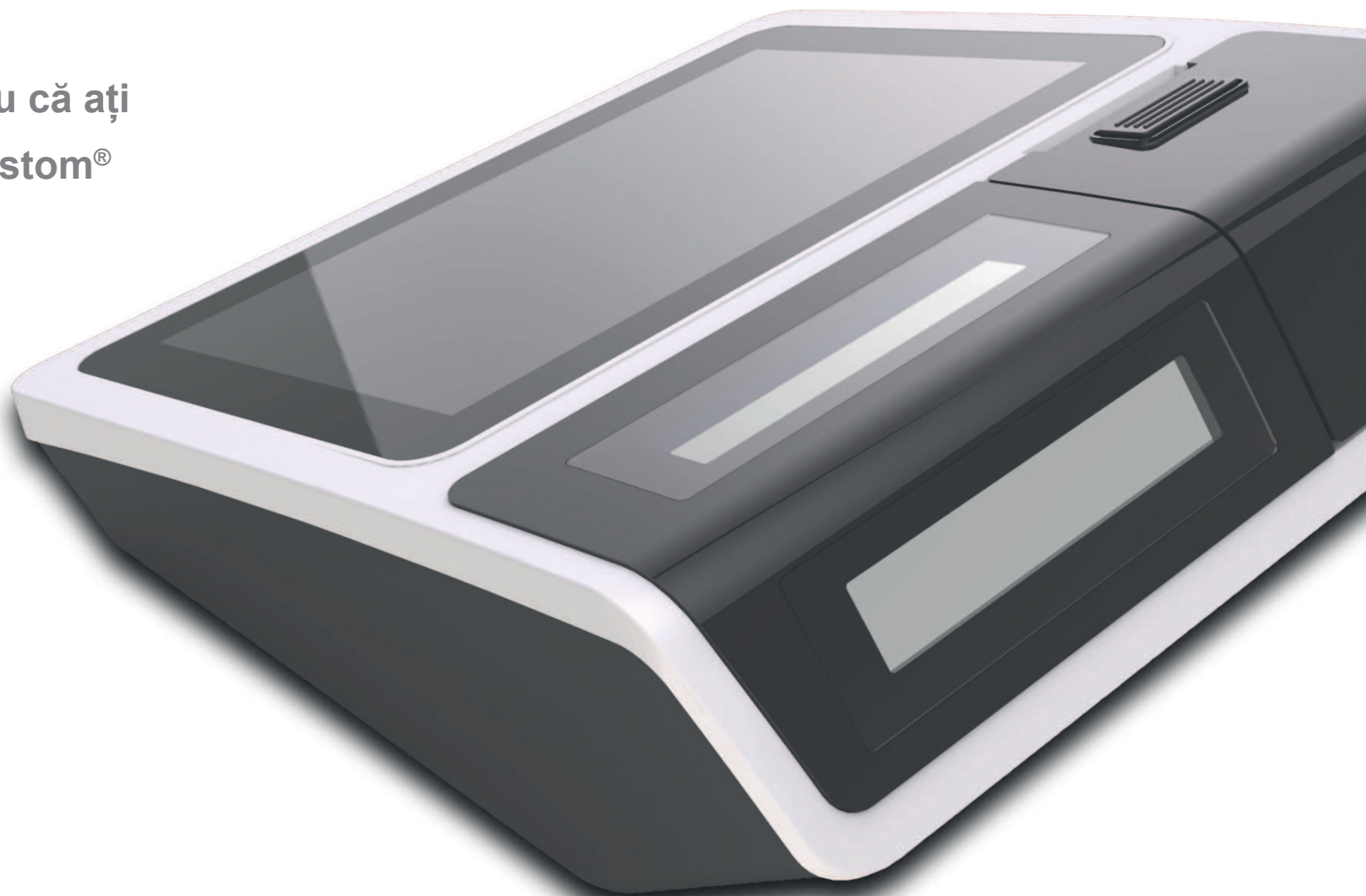

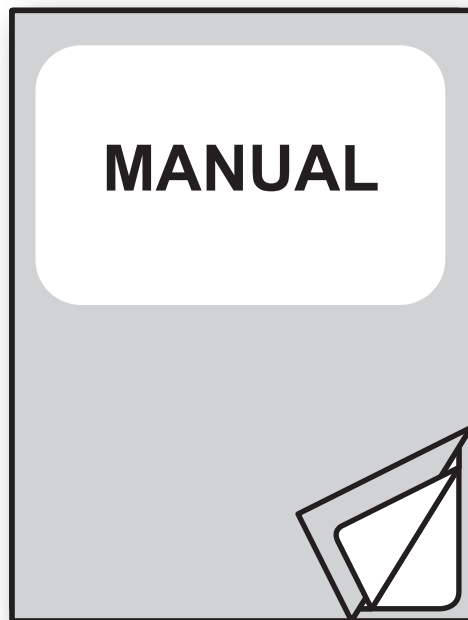

Acest document oferă o descriere sintetizată a principalelor funcții prezente în dispozitiv. Pentru descrierea detaliată a tuturor funcțiilor se recomandă consultarea manualului de utilizator cod. **0576F00M000008** solicitându-l distribuitorului dvs. Consultarea manualului de utilizator vă va permite cunoașterea multor altor funcții cum ar fi:

- Copie bon
- Funcții multiple
- Tipărire rapoarte
- Resetare contoare
- Programări de bază

# CONȚINUTUL AMBALAJULUI

Asigurați-vă de existența componentelor ilustrate în continuare și că acestea nu sunt deteriorate.

1. Dispozitiv
2. Documentație (ghid rapid, documente fiscale)
3. Adaptor AC
4. Cablu de alimentare

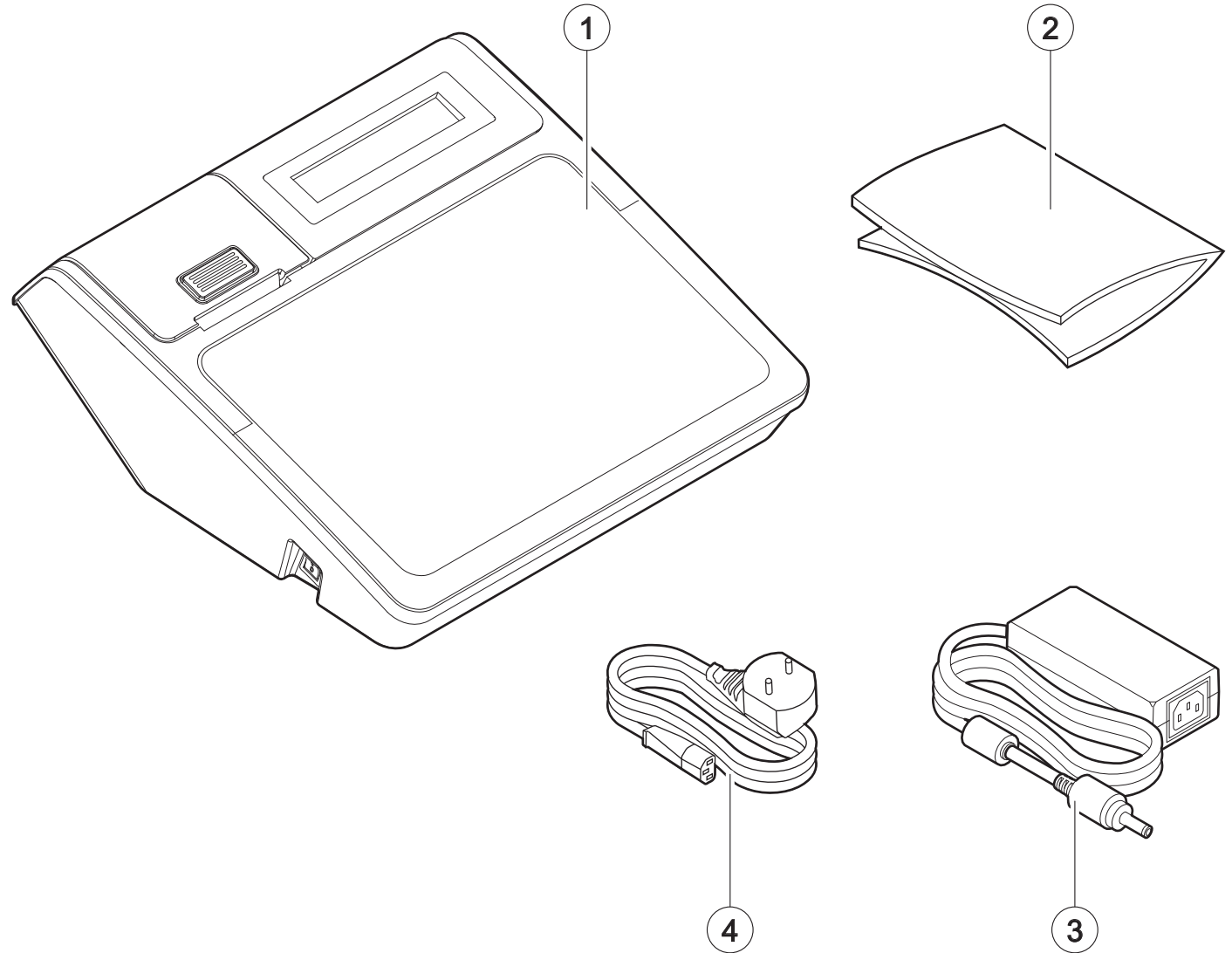

# DESCRIEREA DISPOZITIVULUI

1. Display-ul de pe partea operatorului
2. Sigiliu fiscal
3. Capacul compartimentului pentru hârtie
4. Clapa de deschidere a capacului
5. Ieșire hârtie cu rupere manuală
6. Tasta ON/OFF
7. Touch screen
8. Port Ethernet (x3) <sup>(1)</sup>
9. Port USB de tip A (x2)
10. Port USB de tip A (host)
11. Port pentru display extern
12. Port miniUSB de tip B
13. Port sertarului pentru rest
14. Port de alimentare
15. Display-ul de pe partea clientului

## ATENȚIE:

(1) Utilizați portul Ethernet de preferat cu switch/hub Auto MDI-X sau Autosense. În caz contrar utilizați un cablu direct (pin-to-pin) pentru conectare la switch/hub non Autosense și un cablu cruce pentru conectarea la PC.

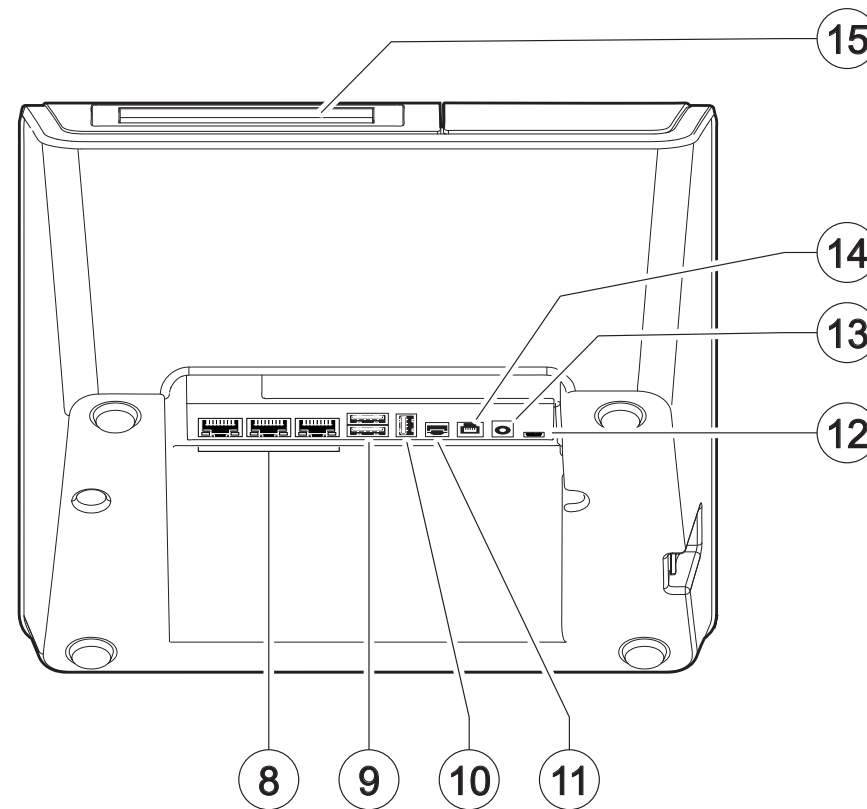
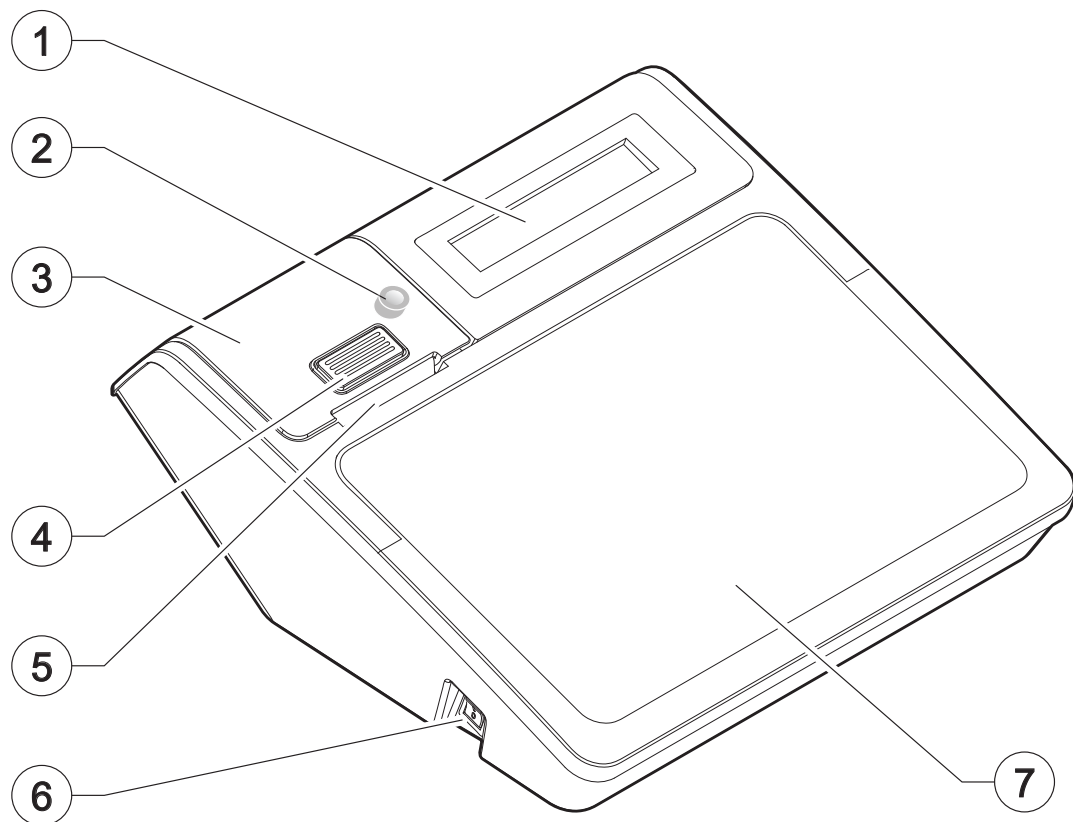

# PREGĂTIREA SISTEMULUI PILOTAT DIN PC

1

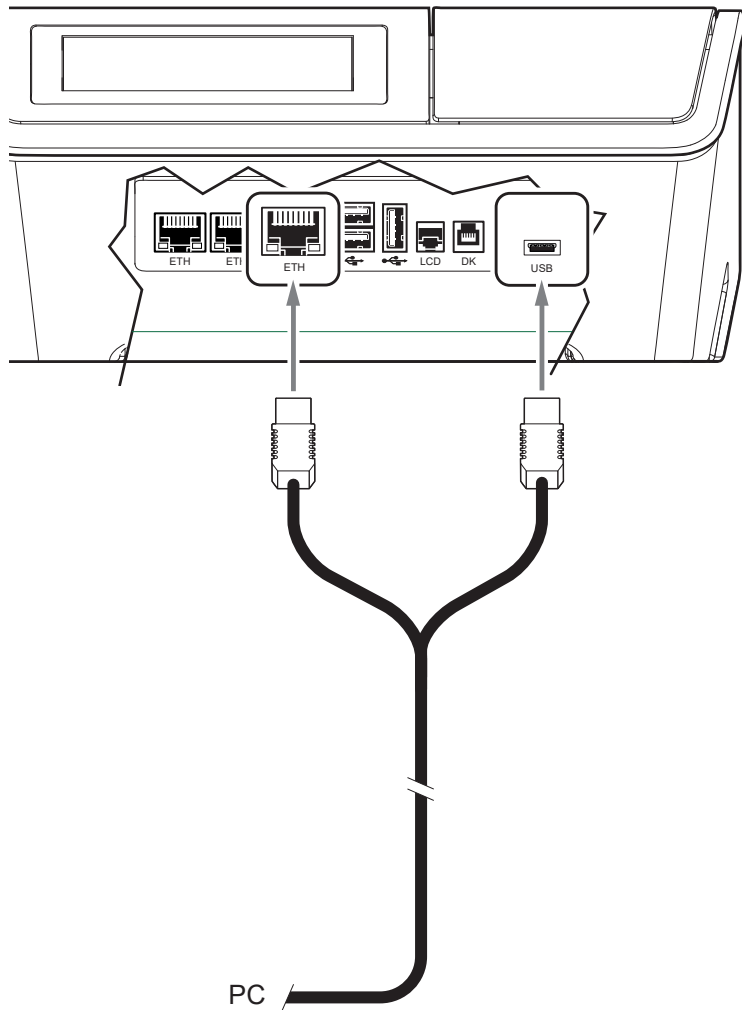

Conectați dispozitivul la un PC prin unul din porturile disponibile (ETH, mini-USB).

2

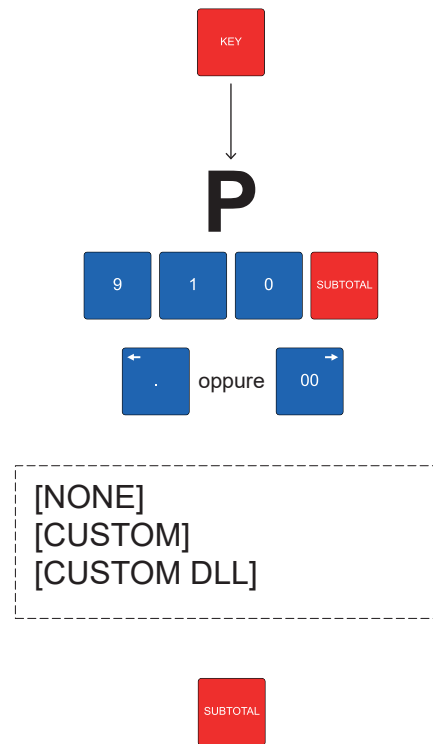

Configurarea corectă a parametrilor de comunicare.

3

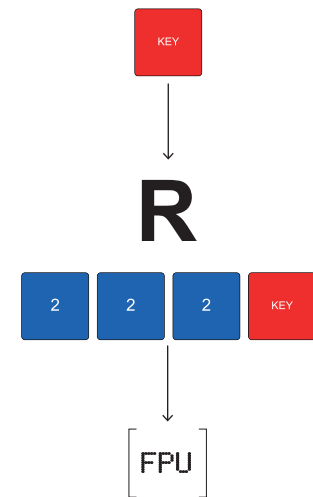

Abilitarea modurilor FPU (control de la PC).

# PORNIRE ȘI OPRIRE

1

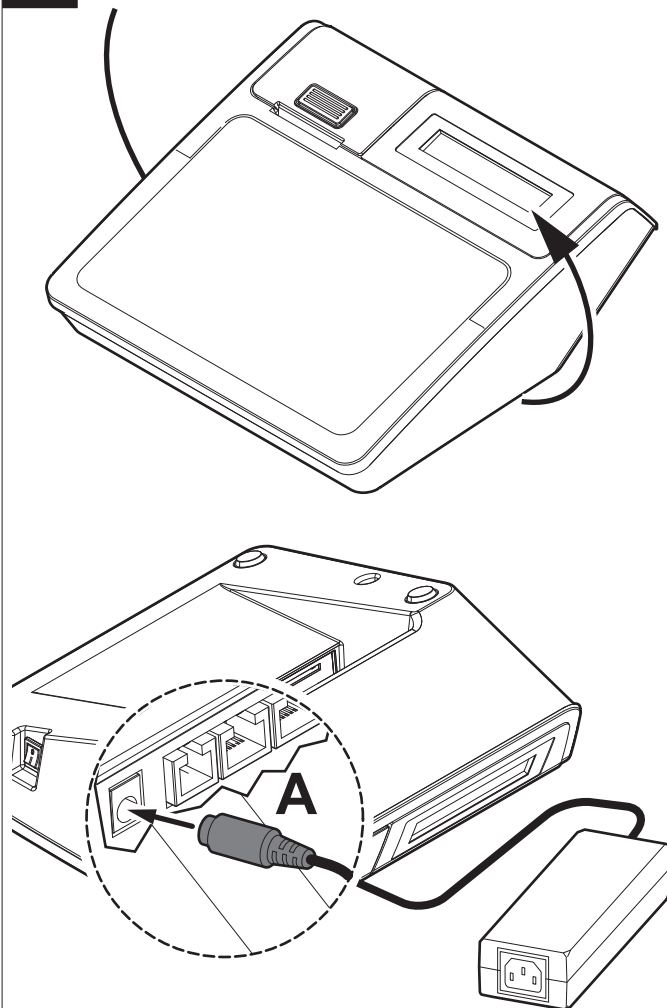

Întoarceți dispozitivul și conectați conectorul A al adaptorului furnizat la dispozitiv.

2

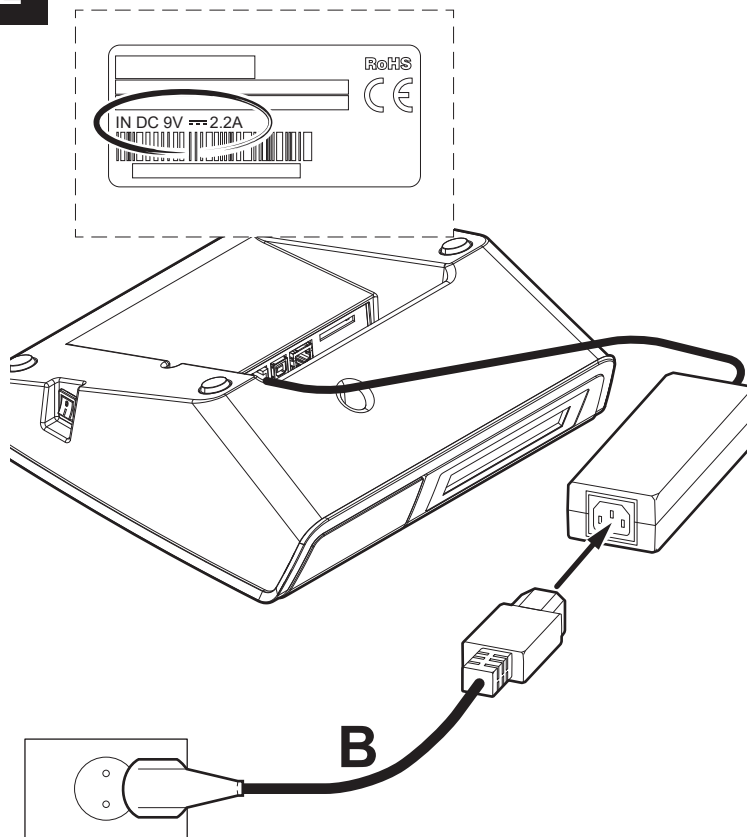

Conectați cablul de alimentare B la adaptor și la priza de alimentare. Utilizați tipul de alimentare indicat pe eticheta dispozitivului.

3

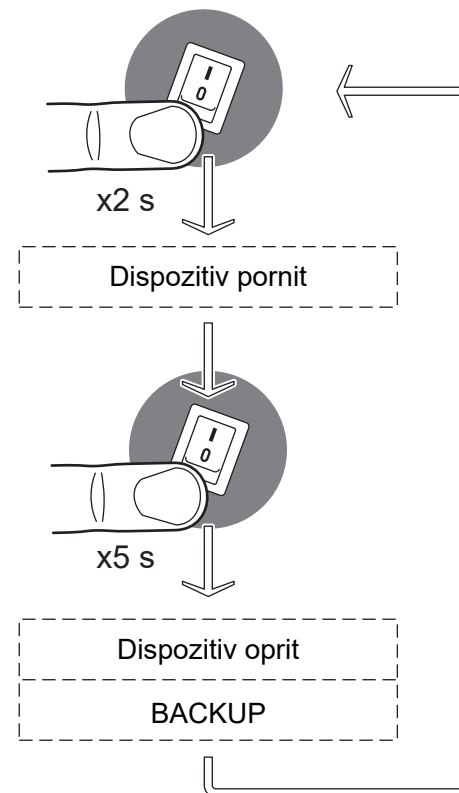

Pentru a porni dispozitivul, apăsați butonul ON/OFF timp de 2 secunde.

Pentru a opri dispozitivul, țineți apăsat butonul ON/OFF cel puțin 5 secunde (dezactivarea generează un BACKUP al bazei de date, vezi paragrafele următoare).

# ÎNCĂRCAREA HÂRTIEI

1

HÂRTIE BOM

După pornirea dispozitivului, starea de hârtie lipsă va fi semnalată printr-un semnal sonor și un mesaj pe vizor.

2

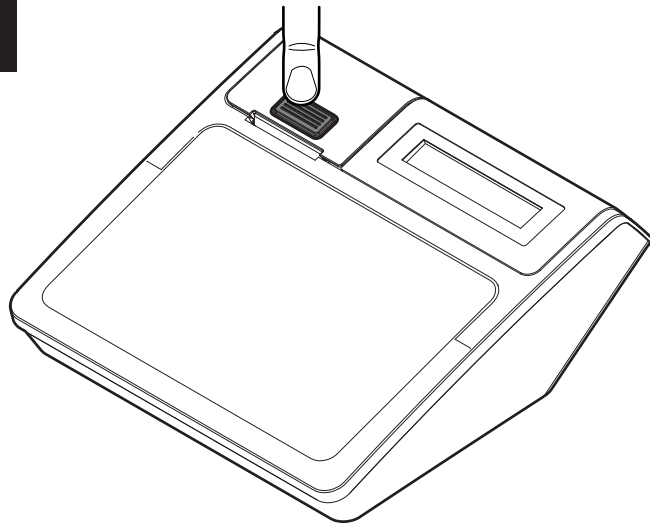

Apăsați butonul de deschidere a cap.comp. pentru hârtie.

3

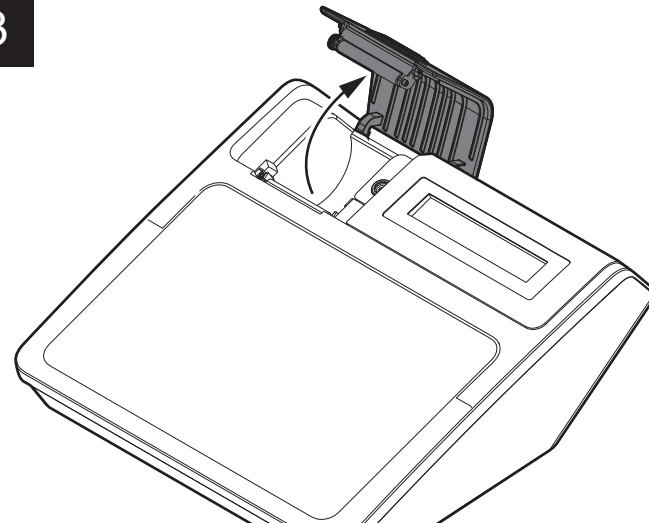

Deschideți capacul compartimentului pentru hârtie.

4

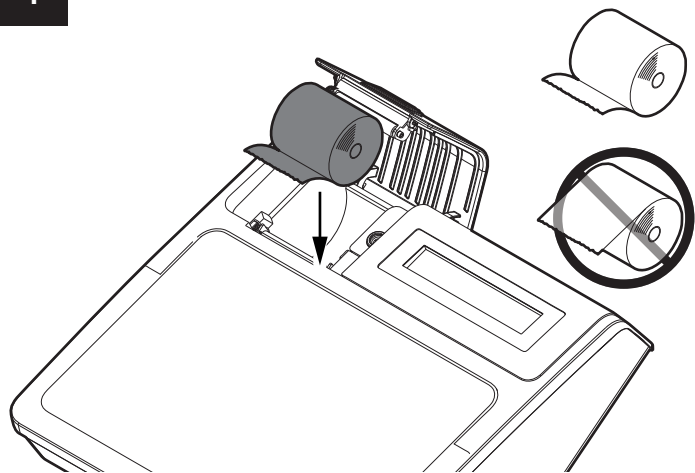

Introduceți rola de hârtie respectând sensul de rotație indicat. Utilizați doar role de hârtie omologate.

5

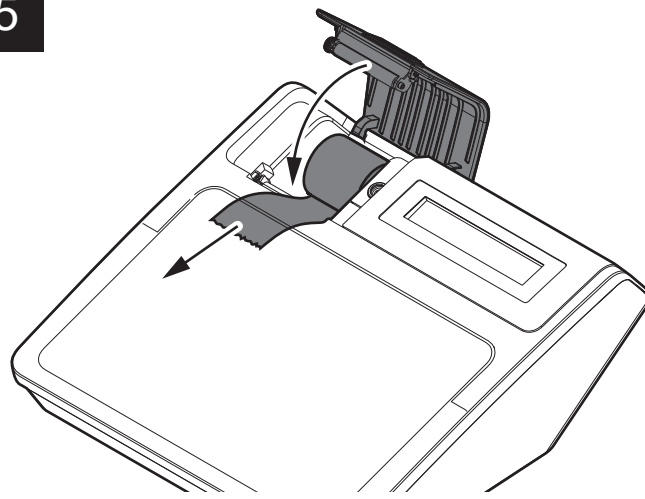

Faceți să iasă hârtia pentru câțiva centimetri. Închideți cap.comp.hârtie.

6

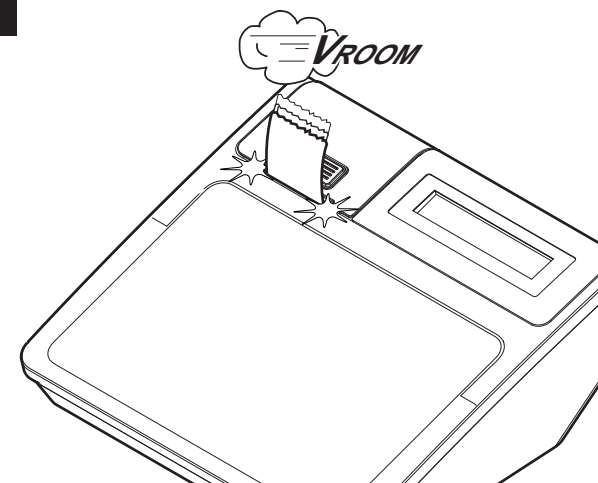

Așteptați încărcarea automată a hârtiei.

# DESCRIEREA TASTATURII

Accesați ecranul "Tastatură" din ecranul principal al serverului web (vezi manualul de utilizare).

T-TOUCH 2.0 RO

Aparat inactiv;  
nu se poate executa nicio operație.

## R

Regim Înregistrare;  
permite efectuarea  
operațiunilor de  
vânzare și de casă.

## X

Regim Citire;  
permite tipărirea  
tuturor rapoartelor  
de gestiune (fără  
a reseta conținutul  
totalizatoarelor).

## Z

Regim Resetare;  
permite efectuarea  
resetării fiscale  
la sfârșitul zilei  
și resetarea totalizatoarelor  
periodice.





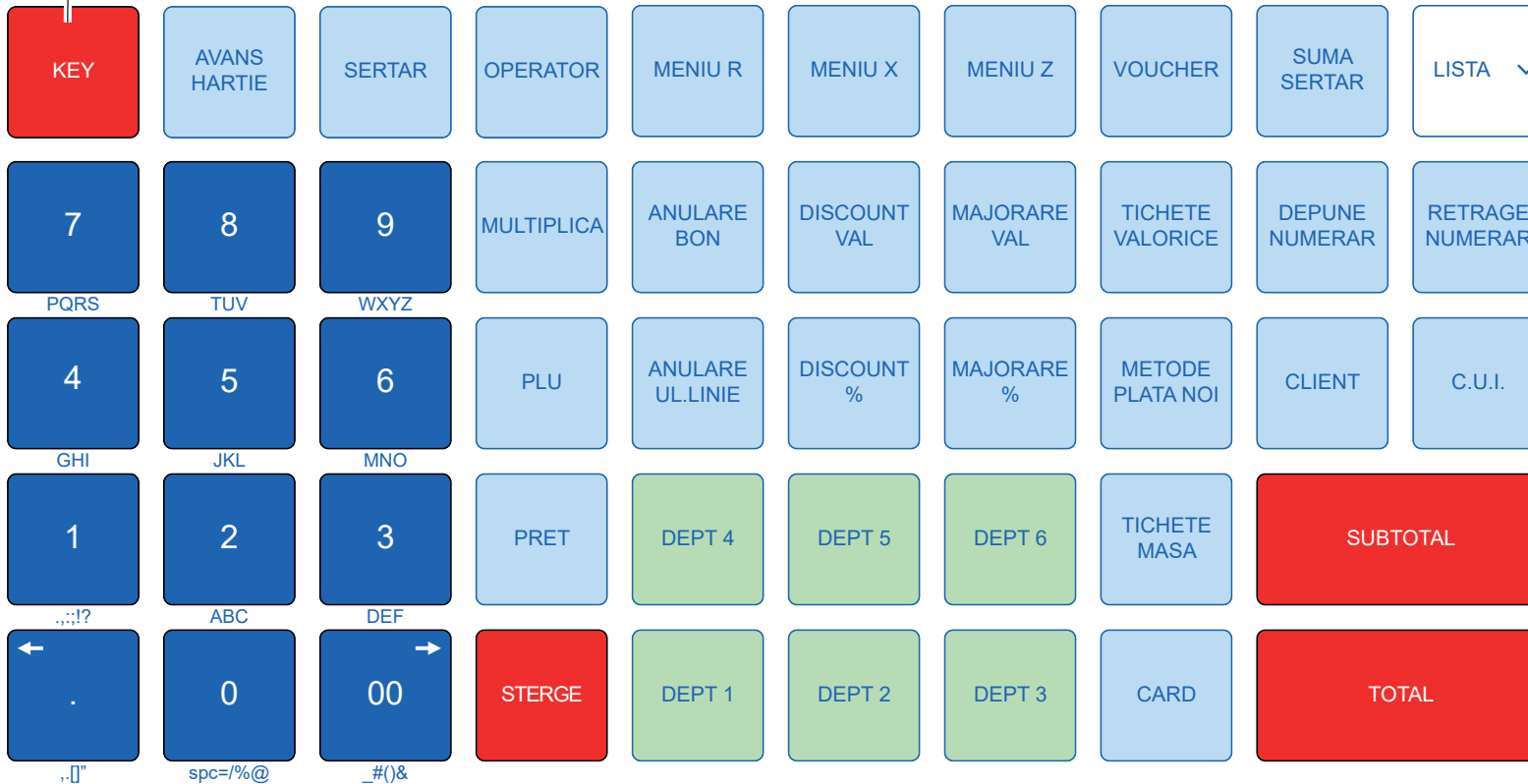

## P



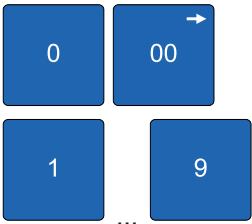







Regim Programare;  
folosit pentru configurarea  
tuturor parametrilor operativi  
și a opțiunilor funcționale  
ale casei de marcat.



# FUNȚII ASOCIATE TASTELOR

În următorul tabel sunt enumerate simbolurile grafice corespondente funcțiilor programate pe tastaturile disponibile pentru dispozitiv.

TASTATURĂ	FUNȚIE	DESCRIERE
	<b>Regimuri de operare</b>	Pentru a modifica regimul de operare. Prin fiecare apăsare a tastei se trece la regimul următor.
	<b>Taste numerice</b>	
	<b>Virgula zecimală</b>	
	<b>Selectare element meniu</b>	Permite selectarea elementelor din meniu. Prin apăsarea tastelor se trece la elementul următor din meniu Prin apăsarea tastei  va întoarceți la primul element din meniu.
	<b>Multiplicator</b>	Pentru introducerea cantității de multiplicat cu prețul unitar
	<b>Avans bon</b>	
	<b>Suma</b>	Permite introducerea unei valori de atribuit unui departament indirect sau unui PLU cu preț 0, sau consultarea prețului unui PLU prezent în arhivă.

TASTATURĂ	FUNCȚIE	DESCRIERE
	<b>Subtotal</b>	Vizualizează și tipărește suma valorilor înregistrate, până la acel moment, pe bonul în curs. În regimul Înregistrare și în afara unui marcaj, permite deschiderea sertarului de numerar.
	<b>Deschidere sertar numerar</b>	
	<b>Tasta de ștergere</b>	Pentru a corecta datele introduse sau a anula erorile.
	<b>Rectificare</b>	Corectează sau anulează ultima înregistrare efectuată.
	<b>Anulare bon</b>	Anulează bonul dacă se utilizează înainte de a efectua închiderea.
 ... 	<b>Departamente directe</b>	Pentru înregistrarea sumei introduse și totalizarea ei pe departamentul respectiv.
 ...  pe tastatura extinsă	<b>Funcții de programat</b>	
 pe tastatura extinsă	<b>Departamente indirecte</b>	Pentru efectuarea de înregistrări de atribuit departamentelor ne prezente pe tastatură; presupune introducerea numărului departamentului.
	<b>Articole predefinite (Price Look Up)</b>	Pentru efectuarea vânzării articolelor cu proprietăți deja codificate (de ex. cu preț și/sau descriere predefinite); presupune introducerea codului de identificare a articolului.

TASTATURĂ		FUNCȚIE	DESCRIERE
DISCOUNT %		<b>Reducere procent articol</b>	Permite efectuarea unei reduceri în procente pe articol.
DISCOUNT VAL		<b>Reducere valoare articol</b>	Permite efectuarea unei reduceri în valoare pe articol.
MAJORARE %		<b>Majorare procent articol</b>	Permite efectuarea unei majorări în procente pe articol.
MAJORARE VAL		<b>Majorare valoare articol</b>	Permite efectuarea unei majorări în valoare pe articol.
TOTAL		<b>Mod de plată Numerar</b>	Suma va fi acumulată în totalizatorul corespunzător.
CARD		<b>Mod de plată Card de Credit</b>	Suma va fi acumulată în totalizatorul corespunzător.
CREDIT	pe tastatura extinsă	<b>Mod de plată Credit</b>	Suma va fi acumulată în totalizatorul corespunzător.
TICHETE MASA		<b>Modalitate de plată Bon masa</b>	Suma va fi acumulată în totalizatorul corespunzător.
TICHETE VALORICE		<b>Modalitate de plată Tichete Valorice</b>	Suma va fi acumulată în totalizatorul corespunzător.

TASTATURĂ		FUNCȚIE	DESCRIERE
VOUCHER		<b>Modalitate de plată Voucher</b>	Suma va fi acumulată în totalizatorul corespunzător.
METODE PLATA NOI		<b>Modalitate de plată Metode Plata Noi</b>	Suma va fi acumulată în totalizatorul corespunzător.
STORN O LINIE	pe tastatura extinsă	<b>Stornare</b>	Anulează în caz de eroare, o înregistrare anterioară ultimei efectuate.
CLIENT		<b>Cod client</b>	Permite introducerea codului client pentru a activa avantaje și totalizoare specifice.
OPERATOR		<b>Cod operator</b>	Dacă este activată „Gestionare operatori”, permite introducerea codului și a siglei de acces a unui operator specific.
C.U.I.		<b>Cod fiscal client</b>	(de imprimat pe bon)
MENIU R		<b>Funcție de înregistrare</b>	Comutați la aspectul operațional Înregistrare.
MENIU X		<b>Funcția de citire</b>	Comutați la aspectul operațional Citire.
MENIU Z		<b>Funcția de reducere la zero</b>	Comutați la aspectul operațional Reducere la zero.

TASTATURĂ	FUNCȚIE	DESCRIERE
DEPUNE NUMERAR	<b>Plată la casă</b>	Permite înregistrarea intrării banilor în casă chiar dacă nu este efectuată o vânzare.
RETRAGE NUMERAR	<b>Retragere din casa</b>	Permite înregistrarea, în afara unei vânzări, a unei retrageri de numerar din casă.
SUMA SERTAR	<b>Total încasări</b>	Apăsând la începutul și la sfârșitul unui interval de timp, vă permite să vizualizați totalul colectat în acel interval de timp pe afișaj.
LISTA ▾	<b>Listă de funcții</b>	Vă permite să vizualizați și să selectați dintr-un meniu derulant, o funcție dintre toate cele disponibile.

# REGLARE DATĂ

Operațiunile de schimb de dată în dispozitivele fiscale sunt reglementate de normele în vigoare ce prevăd că nu se poate da înapoi data față de data ultimului raport fiscal. Se recomandă deci maximă atenție la aceste operațiuni asigurându-vă să nu confirmați date superioare față de cea în curs. În cazul în care pe dispozitiv se constată o dată superioară față de cea în curs, vă rugăm să contactați cât mai rapid serviciul de asistență tehnică pentru a stabili o intervenție. O eroare la setarea datei va genera o stare de neconformitate a dispozitivului fiscal, ireversibilă și mai ales sancționabilă de către organele de control.

1



<Nume Societate>	
<Adresa>	
<Locașitate>	
<Telefon - Fax>	
<Tax code>	
ANULARE	
TOT. ZIUA RESPECTIVĂ	RON 117
TOT. CUMULAT CURENT	297,97
NUM. NOTE DE CREDIT 0	
TOTAL ZI	0,00
TOTAL CUMULATIV	0,00

Efectuați o reducere fiscală.

2

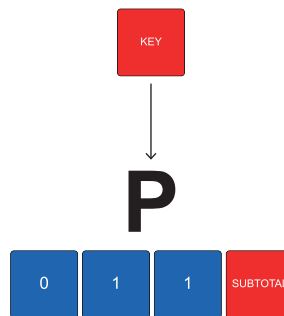

Activați procedura de reglarea datei.

3

<parola>



Introduceți parola de protecție.

4

DATA[ggmmaaaa]  
01012001

Pe display este vizualizată data setată în prezent în formatul [zzllaaaa] (ex. 1 Ianuarie 2001).

5

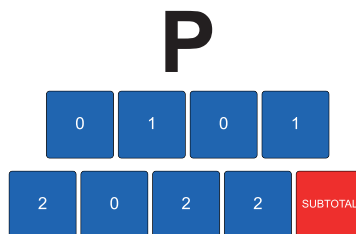

Tastați o nouă data în formatul [zzllaaaa] (ex. 1 Ianuarie 2022).

6

<Nume Societate>	
<Adresa>	
<Locașitate>	
<Telefon - Fax>	
<Tax code>	
OP. 1	
P(011) DATEI	
PRECEDENT:	01/01/2001 10:00
NOU:	01/01/2022 10:00
ORA IARNA	
01/01/2022 10:00	Nr. BnF: 0001 #01
<matricol>	
BON NEFISCAL	

Este emis un bon NEFISCAL pentru confirmarea reglării datei.

# SETARE TIMP

1



<Nume Societate>	
<Adresa>	
<Locașitate>	
<Telefon - Fax>	
<Tax code>	
REDUCERE LA ZERO	
	RON
TOT. ZI IN CURS	117
TOT. CUMULATIV CURENT	297.97
NUM. NOTE DE CREDIT	
	0
VALOARE ZILNICA	0,00
VALOARE PROGRESIVĂ	0,00

Efectuați o reducere fiscală.

2

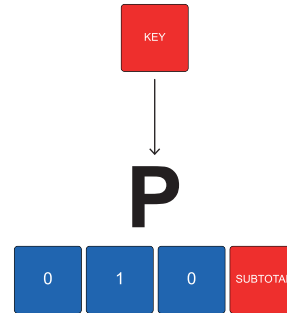

Activați procedura de reglarea  
orei.

3

<password> 

Introduceți parola de protecție.

4

ORA[h:mm]  
02:00

Pe display este vizualizată ora setată în prezent  
în formatul (ex. 02:00).

5

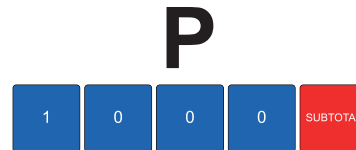

Tastați ora dorită în format [oomm]  
(ex. 10:00).

6

<Nume Societate>	
<Adresa>	
<Locașitate>	
<Telefon - Fax>	
<Tax code>	
OP. 1	
P(011) ORA	
PRECEDENT: 01/01/2022 02:00	
NOU:	01/01/2022 10:00
ORA IARNA	
01/01/2022 10:00	Nr. BnF: 0001 #01
<matricol>	
BON NEFISCAL	

Este emis un nou bon NE FISCAL pentru  
confirmarea setării orei.

# GESTIONAREA TRANZACȚIEI

ÎNCEPUT TRANZACȚIE

FINAL TRANZACȚIE - Emiterea documentului fiscal

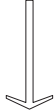

**R**

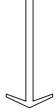

Selectare  
„FUNȚII AUXILIARE”



„ÎNREGISTRARE  
ARTICOLE”



Utilizarea  
„MODIFICATORI”



Selectarea formei de plată  
„PLATĂ”

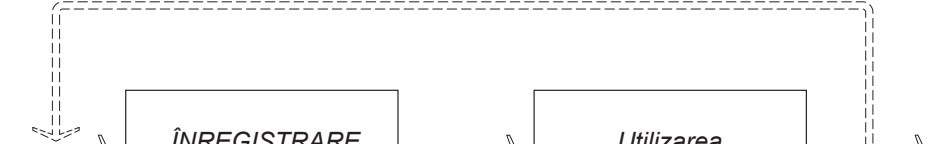
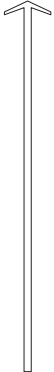

# EXEMPLE DE „FUNCȚII AUXILIARE”

Dispozitivul trebuie să fie în regimul: **R**

---

SELECTARE CLIENT

DIRECT (ex. Client 13)

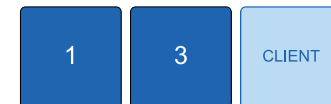

---

SELECTARE OPERATOR (ex. Operator 05 cu parola 999)

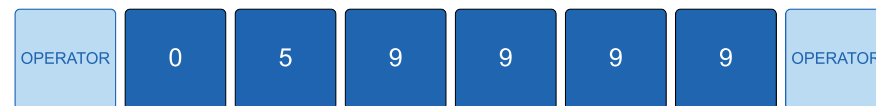



MULTIPLU PREȚ PREF  
(ex. 2 x PLU 1)



MULTIPLU PREȚ LIBER  
(ex. 2 x 5.00 RON pe PLU 1)



PLU FĂRĂ PREȚ  
PREFIXAT

PREȚ LIBER  
(ex. 5.00 RON pe PLU 8)

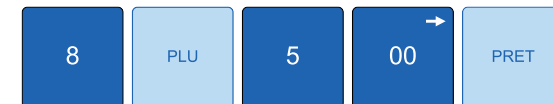

MULTIPLU PREȚ LIBER  
(ex. 2 x 5.00 RON pe PLU 8)



# EXEMPLE DE „MODIFICATORI”

Dispozitivul trebuie să fie în regimul:

# R

ȘTERGE	ULTIMA VÂNZARE								ANULARE UL.LINIE
	DIN LISTA DE VÂNZĂRI								STORN O LINIE
	<small>Tastați vânzarea de șters</small>								
	TOATE VÂNZĂRILE								ANULARE BON
SUBTOTAL									SUBTOTAL
REDUCERE %	PREFIXATĂ PE ARTICOL								DISCOUNT %
	LIBER PE ARTICOL (ex. 33%)							3 3 00 →	DISCOUNT %
	PREFIXAT PE SUBTOTAL								SUBTOTAL DISCOUNT %
	LIBER PE SUBTOTAL (ex. 33% pe subtotal)							SUBTOTAL 3 3 00 →	DISCOUNT %

MAJORARE

% PREFIXAT PE ARTICOL

MAJORARE  
%

LIBER PE ARTICOL (ex. 33%)

3

3

00 →

MAJORARE  
%

PREFIXAT PE SUBTOTAL

SUBTOTAL

MAJORARE  
%

LIBER PE SUBTOTAL (ex. 33% pe subtotal)

SUBTOTAL

3

3

00 →

MAJORARE  
%

REDUCERE VALOARE

PREFIXAT PE ARTICOL

Bonul nu poate fi închis dacă REDUCEREA VALOARE face ca totalul să fie negativ.

DISCOUNT  
VAL

LIBER PE ARTICOL (ex. 1.00 RON)

Bonul nu poate fi închis dacă REDUCEREA VALOARE face ca totalul să fie negativ.

1

00 →

DISCOUNT  
VAL

PREFIXAT PE SUBTOTAL

Bonul nu poate fi închis dacă REDUCEREA VALOARE face ca totalul să fie negativ.

DISCOUNT  
VAL

# EXEMPLE DE „PLĂȚI”

Dispozitivul trebuie să fie în regimul:

# R

CREDIT	CLIENT GENERAL 0 <small>Mărește contorul „SUMĂ NEPLĂTITĂ” în decontări.</small>								CREDIT
NUMERAR	FĂRĂ CALCULAREA RESTULUI								TOTAL
	CU CALCULAREA RESTULUI <small>(ex. bancnotă 20.00 RON)</small>					2	0	00 →	TOTAL
CARTE DE CREDIT									CARD
PLĂȚI GENERALE <small>(ex. Plata n° 9)</small>								9	FORMA PLATA
BON DE MASĂ	FĂRĂ CALCULAREA RESTULUI <small>Mărește contorul „SUMĂ NERECUPERATĂ” în decontări.</small>								TICHETE MASA
	CU CALCULAREA RESTULUI <small>(ex. bon 5.00 RON)</small> <small>Mărește contorul „SUMĂ NERECUPERATĂ” în decontări.</small>					5	00 →	PRET	TICHETE MASA

# FUNCȚII SPECIALE

Dispozitivul trebuie să fie în regimul:

# R

## VĂRSĂMÂNT ÎN CASĂ (ex. 20.00 RON)

Nu se poate efectua un vărsămînt în casă cu tranzacții deschise.

Este permis numai prin plata numerar.

Se va emite un bon Nefiscal.



## RIDICARE DIN CASĂ (ex. 10.00 RON)

Dacă în casă există o sumă mai mică decât ridicarea solicitată, pe ecran se va afișa o avertizare.

Se va emite un bon Nefiscal.



# RAPOARTE

Dispozitivul trebuie să fie în regimul:



---

IMPRIMARE LISTĂ SITUAȚII DISPONIBILE

SUBTOTAL sau 0 0 SUBTOTAL

---

INFORMAȚII AMEF

0 1 SUBTOTAL

---

INFO CONEXIUNE ONLINE

0 2 SUBTOTAL

---

INFORMAȚII EXTINSE AMEF

0 3 SUBTOTAL

---

VIZUALIZEAZĂ NETUL FISCAL

0 5 SUBTOTAL

---

VIZUALIZEAZĂ TOTALUL DIN SERTAR

0 6 SUBTOTAL

---

RAPORT TOTAL FINANCIAR

1 0 SUBTOTAL

---

---

RAPORT DEPARTAMENTE ZILNIC

2

0

SUBTOTAL

---

RAPORT DEPARTAMENTE PERIOADĂ

2

1

SUBTOTAL

---

RAPORT GRUPURI DEPARTAMENTE ZILNIC

2

2

SUBTOTAL

---

RAPORT GRUPURI DEPARTAMENTE PERIOADĂ

2

3

SUBTOTAL

---

RAPORT DEPARTAMENT UNIC  
(ex. departament 2)

2

4

SUBTOTAL

2

SUBTOTAL

---

RAPORT PLU ZILNIC

3

0

SUBTOTAL

---

RAPORT PLU PERIOADĂ

3

1

SUBTOTAL

---

RAPORT INTERVAL ORAR

4

1

SUBTOTAL

---

---

RAPORT TVA ZILNIC

5

0

SUBTOTAL

---

RAPORT TVA PERIOADĂ

5

1

SUBTOTAL

---

RAPORT CLIENT

6

0

SUBTOTAL

---

RAPORT CLIENT UNIC  
(ex. client 2)

6

1

SUBTOTAL

2

SUBTOTAL

---

RAPORT PLĂȚI PERIODICE

6

2

SUBTOTAL

---

RAPORT OPERATORI

9

0

SUBTOTAL

---

RAPORT OPERATOR UNIC  
(ex. operator 2)

9

1

SUBTOTAL

2

SUBTOTAL

---

RAPORT OPERATOR ACTIV

9

2

SUBTOTAL

---

RAPORT CITIRE MF (memoria fiscală)

9	4	SUBTOTAL
---	---	----------

RAPORT MF DUPA Z  
(ex. de la resetare de la nr.1 la nr.10)

9	6	SUBTOTAL	1	SUBTOTAL	1	0	SUBTOTAL	TOTAL
---	---	----------	---	----------	---	---	----------	-------

RAPORT MF DUPA DATA  
(ex. de la resetarea din data de 01.01.2018 până la 01.02.2018)

9	7	SUBTOTAL	0	1	0	1	2	0	2	2
SUBTOTAL	0	1	0	2	2	0	2	2	SUBTOTAL	TOTAL

RAPORT SUMAR MF DUPA DATA  
(ex. de la resetarea din data de 01.01.2018 până la 01.02.2018)

9	8	SUBTOTAL	0	1	0	1	2	0	2	2
SUBTOTAL	0	1	0	2	2	0	2	2	SUBTOTAL	TOTAL

RAPORT SUMAR MF DUPA Z  
(ex. de la nr.1 la nr.10)

9	9	SUBTOTAL	1	SUBTOTAL	1	0	SUBTOTAL	TOTAL
---	---	----------	---	----------	---	---	----------	-------

ADUCERE LA ZERO DUPA Z  
(ex. de la nr.1 la nr.10)

7	4	SUBTOTAL	1	SUBTOTAL	1	0	SUBTOTAL	TOTAL
---	---	----------	---	----------	---	---	----------	-------

---

### ADUCERE LA ZERO DUPA DATA

(ex. de la resetarea din data de 01.01.2018 până la 01.02.2018)

7	5	SUBTOTAL	0	1	0	1	2	0	2	2
SUBTOTAL	0	1	0	2	2	0	2	2	SUBTOTAL	TOTAL

---

### RAPORT JE NR. Z > NR. BON

(ex. de la închidere nr.1 și nr.10, bonuri de la nr.1 la nr.4)

Conținut jurnal de fond electronic într-un interval de închideri fiscale (între numerele bonurilor).

7	6	SUBTOTAL	1	SUBTOTAL	1	0	SUBTOTAL	1	SUBTOTAL
							4	SUBTOTAL	TOTAL

---

### RAPORT ULTIMUL BON JE

7	7	SUBTOTAL
---	---	----------

---

### RAPORT JE CONȚINUT DETALIAT

(ex. din data 01.01.2018 până)

Conținut detaliat jurnal de fond electronic între date.

7	8	SUBTOTAL	0	1	0	1	2	0	2	2
SUBTOTAL	0	1	0	2	2	0	2	2	SUBTOTAL	TOTAL

---

### RAPORT JE ÎN CURS

Conținut detaliat jurnal de fond electronic al zilei în curs.

7	9	SUBTOTAL
---	---	----------

---

### RAPORT CITIRE JE COMPLET

Pentru a întrerupe citirea, apăsați tasta C.

8	0	SUBTOTAL
---	---	----------

---

**RAPORT CITIRE JE DUPĂ DATĂ**  
(ex. din 01.01.2018 la 01.02.2018)

Conținut (doar înregistrări fiscale) jurnal de fond electronic între date.

8	1	SUBTOTAL	0	1	0	1	2	0	2	2
SUBTOTAL	0	1	0	2	2	0	2	2	SUBTOTAL	TOTAL

**RAPORT JE DATĂ > NR. BON**

(ex. ziua 01.01.2018 de la nr.1 la nr.10)

Conținut jurnal de fond electronic într-o zi anume între numerele de bon.

8	2	SUBTOTAL	0	1	0	1	2	0	2	2
				SUBTOTAL	1	SUBTOTAL	1	0	SUBTOTAL	TOTAL

**RAPORT CITIRE INFO. JE**

Date de identificare jurnal de fond electronic.

8	3	SUBTOTAL
---	---	----------

# RESETĂRI

Dispozitivul trebuie să fie în regimul:

# Z

LISTA ÎNCHIDERI

SUBTOTAL sau 0 0 SUBTOTAL

ÎNCHIDERE FISCALĂ

Când memoria fiscală este pe terminate, la începutul bonului de închidere fiscală va fi imprimat numărul de închideri care mai pot fi efectuate.

TOTAL sau 0 1 SUBTOTAL

RAPORT PERIODIC DEPARTAMENT

2 0 SUBTOTAL

RAPORT PERIODIC PLU

2 1 SUBTOTAL

RAPORT ORARĂ

4 1 SUBTOTAL

RAPORT PERIODIC TVA

5 1 SUBTOTAL

RAPORT Z CLIENȚI

6 0 SUBTOTAL

---

RAPORT Z FORME PLATĂ

6	1	SUBTOTAL
---	---	----------

---

OPERATOR STABILIT LA ZERO

9	2	SUBTOTAL
---	---	----------

---

# STRUCTURĂ MENU

Pentru a accesa funcțiile apăsați:

KEY

LISTA RAPOARTE [X]	
LISTA RAPOARTE	00
INFO AMEF	01
INFO EXTINSE AMEF	03
VAL. FISC. NETA	05
TOTAL SERTAR	06
TOTAL FINANCIAR	10
RAP. DEPT. ZILNIC	20
RAP. DEP. PERIODIC	21
RAP. GRUP. DEPT. ZILNIC	22
RAP. GRUP. DEPT.PERIODIC	23
DEPARTAMENT UNIC	24
RAPORT PLU ZILNIC	30
RAPORT PLU PERIODIC	31
RAP. INTERVAL ORAR	41
RAPORT TVA ZILNIC	50
RAPORT TVA PERIODIC	51
RAPORT CLIENT	60
CLIENT UNIC	61
PLATI PERIODICE	62
ADUCERE LA ZERO DUPA Z	74
ADUCERE LA ZERO DUPA DATA	75
JE NR. Z > NR. BON	76
ULTIMUL BON JE	77
JE CONTINUT DETALIAT	78
JE IN CURS	79
CITIRE JE COMPLET	80
CITIRE JE DUPA DATA	81
JE DATA ->NR. BON	82
INFO JE	83
RAPORT OPERATORI	90
OPERATOR UNIC	91
OPERATOR ACTIV	92
CITIRE MF	94
RAP. MF DUPA Z	96
RAP. MF DUPA DATA	97
SUMAR MF DUPA DATA	98
SUMAR MF DUPA Z	99

MENIU FUNCȚII	
R - Funcție Înregistrare	
X - Funcție Citiri	
Z - Funcție Aduceri la zero	
P - Funcție Programări	

LISTĂ PROG. DISPON. [P]	
LISTĂ PROG. DISPON.	000
LISTĂ PROG. OPERAȚ. GEN.	001
LISTĂ CONFIG. TASTATURĂ	002
LISTĂ PICT. DISPONIBILE	003
ORA	010
DATA	011
ACTIV.ALARMA MIEZUL NOPTII	012
NUMĂR CASĂ	013
DISPUNERE TASTE	014
CONFIGURARE TASTE	015
TABEL COTĂ TVA	016
PARAMETRI IMPRIMANTĂ	018
CONFIGURĂRI GENERAL	019
CONFIGURARE BON	020
ANTET BON	021
MESAJ TERMINARE BON	023
COD PICTOGRAM. PERIOADĂ	024
ANULARE PICTOGRAMĂ	028
RAPORT. GEST. AUTOMATE	042
LISTĂ FUNCȚII MULTIPLE	060
CREARE FUNCȚ. MULTIPLĂ	061
ANULARE FUNCȚ. MULTIPLE	062
LISTĂ PROGRAM. DEPARTAMENTE	100
CONFIGURARE. GLOB. DEPART.	110
PROGRAMARE DEPARTAMENTE	120
DESCR. GRUPURI DEPART.	131
LISTĂ PROGRAM. PLU	200
LISTĂ PLU	201
CREARE PLU	220
PLU DIRECTE	221
ANULARE PARTIALĂ PLU	290
ANULARE TOT. PLU	291
LISTĂ PROG. OPERATOR	300
LISTĂ CLIENTI	302
ACTIV. GEST. OPERATORI	310
CONFIG. GEST. CLIEȚI	312
COD/SIGLĂ ACCES. OP.	320
ANULARE OPERATORI	323
DATE CLIENT	340
ANULARE PART. CLIEȚI	390
ANULARE TOT. CLIEȚI	391
LISTĂ PROG. RED./MAJ.	400
REDUCERE PE SUBTOTAL	410
RED./MAJOR. TASTĂ MOD.	411
PROGRAMARE REDUC./MAJ	420
LISTĂ PROG. OP. CASĂ	500
MESAJ DISPLAY CLIENT	501
CONFIG. OPERAȚIUNE CASĂ	519
MODALITATE PLATĂ	520

DISPUNERE TASTE (014)	
#Cod scan tast.:	
Tastatura 1	
Tastatura 2	

CONFIGURARE TASTE (015)	
Click tastatura	

PARAMETRI IMPRIMANTĂ (018)	
Contract imprimare	
Viteza imprimare	
Avans final bon	
Comp. interlinea	
Activ. apr. lipsa har.	
Apr. lipsa hartie	
Autocutter	

CONFIGURĂRI GENERAL (019)	
Obligatoriu subtotal	
Tipul de sertar	
Mod FPU	
Automatic DST	
Verificați zilele maxime dupa Z	

CONFIGURARE BON (020)	
Neplatitor de TVA	
Tiparire asincron	
Print cod PLU	
Print subtotal	
Printeeza doar misca	
Print periodic	

RAPORT. GEST. AUTOMATE (042)	
Obligatoriu print	
Raport financiar	
Raport TVA	
Raport operatori	
Raport departament	

CONFIGURARE. GLOB. DEPART. (110)	
Net la subtotal	
Net la dept.	

COD/SIGLĂ ACCES OP. (320)	
#Operator	
Cod	
Parolă	
Descriere	
Operator temporar	
Progr. operator	
Asig. programare	
Asig. inchidere	
Asig. citire	
Asig. inregistrare	
Transferi	
Plăți	
Reducere/majorare	
Red./Maj./La subtl	
Anulare	
Op. automat. stabilit zilnic	
Raport Z periodic	
Operator stabilit la zero	
Raport operatorii	
Închidere fiscală	
Funcții multiple	

DATE CLIENT (340)	
#Cod	
Activare	
Descriere 1	
Descriere 2	
Descriere 3	
Cod fiscal/TVA	
Listă PLU	
Funcție multiplă	

PROGRAMARE REDUC./MAJ (420)	
#Reducere/majorare	
Activare	
Descriere	
Procentaj/Valoare	
Reducere/Majorare	
Articol/Subtotal	
Max procentaj	
Procentaj	

LISTA INCHIDERI [Z]	
LISTA INCHIDERI	00
INCHIDERE FISCALA	01
RAP. PER. DEPT.	20
RAP. PER. PLU	21
RAPORT ORAR	41
RAP. PER. TVA	51
RAPORT Z CLIENTI	60
RAPORT Z FORME PLATA	61
OPERATOR ZEROSET	92

VERIFICARE TEHNICA	601
PROG. PAROLA	602
FORMAT STICK USB	603
TEST GENERAL	609
TEST IMPRIMANTA	612
CHECK DISKS	623
TEST ETHERNET	644
PROFIL DISPOZITIV USB	647
ZINT TEST	668
TEST MECANISM IMPR.	669
LIMBA MESAJE	670
FISCALIZARE	690
SERIE FISCALA	691
INITIALIZARE JE	693
SERIE FABRICATIE	697
EXPORT FISIERE	699
LISTĂ PROG. COMUNICARE	900
PROG. INTERF. SERIALA	902
PARAM. COMUNICATIE	910
ETHERNET	911

PROGRAMARE DEP. (120)
#Departament
Inmult. cu zecimale
Grup dept.
Unit of measurement

CREARE PLU (220)
#Cod
Descriere
Pret PLU
Departament asociat
TVA PLU
Pret 1
Modalitate reducere/majorar

CONFIG. GEST. CLIENTI (312)
Funcție multiplă bon/plata
Bon conținând cod fiscal

CONFIG. OPER. CASĂ (519)
Funcție stornare
Sumă maximă stornări
Funcție anulare
Sumă maximă rest
Zecimale automat
Rest pe credit

MODALITATE PLATA (520)
#Forma plata
Activare
Descriere
Credit
Deschidere sertar
Obligatoriu subtotal
Schimbarea interzisa
Sertar numai pozitive
Operator autorizat
Sumă maximă
Sumă

PARAMETRI COMUNICARE (910)
Protocol
Baudrate
Număr bit
Handshake
Afisare linie vanzar
Sec. gen. standard
XON-XOFF tx footer*
XON-XOFF tx eco*
Canal PC

\* activate numai cu protocol XON-XOFF

ETHERNET (911)
Enable DHCP
Adresa IP
Subnet mask
Gateway
DNS
Protocol port
MAC ID

# SPECIFICAȚII TEHNICE

IMPRIMANTĂ	
Rezoluție <sup>(1)</sup>	203 dpi (8 dot/mm)
Metodă de tipărire	Termica, cap fixa
Viteza tipărire <sup>(2) (3)</sup>	140 mm/s

HÂRTIE	
Lățime hârtie	57 mm ± 0.5 mm
Gramaj hârtie	de la 55 g/m <sup>2</sup> la 60 g/m <sup>2</sup>
Diametru extern rolă	max 50 mm
Diametru intern centru rolă	12 mm

CARACTERISTICI ELECTRONICE	
Alimentare	9 V
Consum mediu <sup>(2)</sup>	2.2 A

ALIMENTATOR cod. 963GE020000048	
Tensiune alimentare	de la 100 Vac la 240 Vac
Frecventa	de la 50 Hz la 60 Hz
Output	9 Vdc, 4.44 A max.
Putere	40 W

CONDIȚII DE MEDIU	
Temperatura de funcționare	de la 0 °C la + 45 °C
Umiditate relativă (RH)	de la 10% Rh a 90% Rh (fără condens)

NOTĂ:  
(1) : Calitatea imprimării este puternic influențată de tipul de tratament chimic și de tipul de depozitare la care a fost supusă hârtia termică, precum și de greutatea acesteia. Prin urmare, poate fi necesar să se acționeze asupra valorii densității de imprimare pentru a obține calitatea de imprimare dorită.

(2) Respectând planificarea regulată a curățeniei pieselor dispozitivului..

(3) Cu referire la un bon tipic CUSTOM (L = 10 cm, densitate = 12.5% dots pornite).

# CURĂȚARE

Prin curățarea regulată a dispozitivului se menține calitatea tipăririi și se prelungește durata în timp. În tabelul următor se arată planificarea recomandată pentru curățare.

Dacă dispozitivul este utilizat în medii cu foarte mult praf, intervalele de curățare trebuie reduse.

LA FIECARE SCHIMB DE HÂRTIE	
Cap de tipărire	Utilizați alcool izopropilic
Role	Utilizați alcool izopropilic
Touch screen	Utilizați aer comprimat sau o cârpă moale Nu utilizați produse pe baza de amoniac
Display	Utilizați aer comprimat sau o cârpă moale Nu utilizați produse pe baza de amoniac

FIECARE 5 SCHIMBURI HÂRTIE	
Cutter	Utilizați aerul comprimat sau penseta
Compartiment tăiere	Utilizați aerul comprimat sau penseta
Parcurs hârtie	Utilizați aerul comprimat

LA FIECARE 6 LUNI SAU CÂND E NECESAR	
Carcasă	Utilizați aer comprimat sau o cârpă moale

CUSTOM S.p.A.  
Via Berettine 2/B  
43010 Fontevivo (PARMA) - Italy  
Tel. : +39 0521-680111  
Fax : +39 0521-610701  
http: www.custom.biz

Asistență Tehnică Clienți:  
www.custom4u.it

© 2023 CUSTOM S.p.A. – Italy. Toate drepturile rezervate. Se interzice reproducerea totală sau parțială a prezentului manual sub orice formă, fie pe hârtie cât și electronic. CUSTOM S.p.A. și persoanele implicate în realizarea manualului nu își asumă nicio răspundere derivată din utilizarea acestuia, garantând că informațiile conținute în manual au fost verificate cu atenție. Va fi apreciată orice sugestie referitoare la eventuale erori sau modificări. Produsele sunt supuse controlului și ameliorării continue, astfel că societatea CUSTOM S.p.A. își rezervă dreptul de a modifica informațiile conținute în manual fără preaviz.

Conținutul multimedia pre/instalat este protejat de Copyright CUSTOM S.p.A. Celelalte societăți și denumiri de produse menționate aici sunt mărci ale societăților respective.

Citarea de produse ale terților are doar scop informativ și nu constituie nici un angajament sau recomandare. CUSTOM S.p.A. își declină orice răspundere privind folosirea și prestațiile acestor produse

**IMAGINILE UTILIZATE ÎN ACEST MANUAL AU CARACTER PUR EXEMPLIFICATIV ȘI POT SĂ NU ÎNFĂȚIȘZE ÎNTOCMAI MODELUL DESCRIS.**

**DACĂ NU SE SPECIFICĂ ALTFEL, INFORMAȚIILE FURNIZATE ÎN PREZENTUL MANUAL SUNT VALABILE PENTRU TOATE MODELELE ÎN PRODUCȚIE LA MOMENTUL EMITERII ACESTUI DOCUMENT.**

#### AVERTIZARE GENERALĂ

Societatea CUSTOM S.p.A. își declină orice răspundere pentru accidente sau orice inconvenient privind persoane sau lucruri, derivând din intervenția, modificarea structurală sau funcțională, instalarea neconformă sau incorect executată, amplasarea necorespunzătoare în raport cu condițiile de mediu și de protecție cerute, lipsa întreținerii sau a verificărilor periodice sau a reparațiilor incorect executate.



Formatul utilizat pentru acest manual îmbunătățește folosirea de resurse naturale reducând cantitatea de hârtie necesară tipării acestei copii.

- INFORMAȚII GENERALE DE SIGURANȚĂ
- Se atrage atenția asupra următoarelor acțiuni ce pot compromite conformarea și caracteristicile produsului:
- Citiți și păstrați următoarele instrucțiuni;
- Urmați toate anunțurile și instrucțiunile indicate pe dispozitiv.
- Nu amplasați dispozitivul pe o suprafață instabilă deoarece ar putea să cadă și să se deterioreze considerabil.
- Nu amplasați dispozitivul pe suprafețe moi instabile sau în spații ce nu garantează ventilația necesară.
- Nu fixați în mod definitiv un produs sau accesoriile acestuia cum ar fi transformatoarele dacă acest lucru nu este prevăzut în mod expres în acest manual.
- Amplasați dispozitivul în așa fel încât să se evite deteriorarea cablurilor conectate la acesta.
- [Doar aparate OEM] Aparatul trebuie să fie instalat la interiorul unui choșc sau sistem ce să ofere protecție mecanică, electrică și anti foc.
- Rețeaua trebuie să fie conformă cu normele în vigoare din țara unde se va instala aparatul.
- Asigurați-vă că în locul în care se dorește instalarea dispozitivului există o priză de curent ușor accesibilă și cu capacitate nu mai mică de 10A.
- Asigurați-vă că cablul de rețea din dotarea aparatului, sau cel ce urmează a fi utilizat, este compatibil cu priza disponibilă în rețea.
- Asigurați-vă că instalația electrică ce alimentează dispozitivul este prevăzută cu împământare și că este protejată de un diferențial.
- Înainte de orice operațiune de întreținere deconectați cablul de alimentare.
- Utilizați tipul de alimentare electrică indicat pe eticheta dispozitivului.
- Alimentarea imprimantei trebuie să se facă printr-un transformator de tip SELV (definiția IEC60950-1 a doua ediție).
- [Doar aparatele DESK] Alimentarea aparatului trebuie să se facă printr-un transformator de tip aprobat de către CUSTOM S.p.A.
- Respectați intervalele de operare ale aparatului și a componentelor accesorii.
- Nu acoperiți deschiderile de aerisire.
- Nu introduceți obiecte în interiorul dispozitivului întrucât acestea pot scurtcircuita sau deteriora piese ce apoi ar putea compromite funcționarea.
- Nu interveniți personal asupra dispozitivului, cu excepția operațiunilor de întreținere ordinară, menționate expres în manualul utilizator.
- Componentele aparatului trebuie să fie accesibile numai pentru personal autorizat și instruit.
- Efectuați periodic întreținerea ordinară a dispozitivului în scopul de a evita ca acumularea de mizerie să compromită funcționarea corectă și sigură a unității.
- Nu atingeți linia de încălzire a capului cu mâna goală sau cu obiecte metalice. Nu efectuați nicio operațiune la interiorul imprimantei imediat după tipărire, deoarece capul și motorul pot atinge temperaturi foarte ridicate.
- Utilizați materiale consumabile recomandate sau aprobate de CUSTOM S.p.A.
- Utilizate materiale de consumo consiliate o approvati da CUSTOM S.p.A.



MARCA CE APLICATĂ PE PRODUS CERTIFICĂ CUM CĂ PRODUSUL ÎNDEPLINEȘTE CONDIȚIILE DE BAZĂ DE SIGURANȚĂ.

Dispozitivul îndeplinește cerințele esențiale de Compatibilitate Electromagnetică și de Siguranță Electrică 2006/95/CE și 2004/108/CE întrucât este proiectat în conformitate cu prevederile următoarelor Norme:

- EN 55032 (*Electromagnetic compatibility of multimedia equipment - Emission Requirements*)
- EN EN55024/EN55035 (*Electromagnetic compatibility of multimedia equipment - Immunity requirements*)
- EN IEC/EN62368-1 (*Audio/video, information and communication technology equipment*)

Dispozitivul satisface cerințele esențiale ale Directivei 1999/05/CE pentru aparatele dotate cu module emițătoare internaționale de unde radio Declarația de Conformitate și celelalte certificări disponibile, pot fi cerute la [www.custom4u.it](http://www.custom4u.it), indicând codul produs ce se află pe eticheta produsului sau în factura de vânzare.



INDICAȚII PENTRU  
ELIMINAREA  
PRODUSULUI

Simbolul cu un tomberon barat indică faptul că eliminarea dispozitivului NU trebuie să se facă prin rețeaua normală de eliminare a deșeurilor. Pentru informații mai detaliate despre reciclarea produsului, consultați normele în vigoare în țara dvs. pentru eliminarea acestor produse.

- Nu eliminați aceste aparate ca și deșeuri menajere solide Mixte, ci efectuați o colectare selectivă.
- Refolosirea sau reciclarea corectă a AEE este utilă pentru conservarea mediului și pentru însăși sănătatea omului.
- Conform Directivei europene WEEE 2012/19/UE există centre speciale de colectare unde să se predea aparatele electrice și electronice, fiind de asemenea posibil să se predea aparatul către distribuitori cu ocazia achiziționării unuia nou echivalent.
- Administrația publică și producătorii de AEE sunt implicați în încurajarea procesului de re folosire și recuperare a RAEE prin organizarea de activități de colectare și prin implicarea în proiecte dedicate.
- Legea prevede sancțiuni pentru eliminarea RAEE în mod abuziv





**CUSTOM**®

**CUSTOM S.p.A.**

World Headquarters

Via Berettine, 2/B - 43010 Fontevivo, Parma ITALY

Tel. + 39 0521 680111 - Fax + 39 0521 610701

info@custom.biz - www.custom.biz

*All rights reserved*

www.custom.biz